

# ART310-A MK4

## アクティブ 2-Way スピーカー

### DESCRIPTION

ART 3 Series MK4 は革新的なデザインとサウンドを備えた、ART シリーズを象徴する最新鋭のスピーカーです。音に携わる全ての人に納得してもらえるツールを提供するため日々研究を重ね、細部にまでこだわり設計されています。

ART 3 Series MK4 に搭載されているトランスデューサーにはフェライト製の高出力マグネットが採用されており、より高いパフォーマンスと軽量化を実現しました。

ART 3 Series MK4 には低域ウーファー用に 300W、高域コンプレッションドライバー用に 100W、合計 400W の新世代デジタルアンプを搭載しています。低歪かつ高出力で自然なサウンドを実現します。

また XLR およびフォーンのバランス入力端子、XLR の LINK 出力端子、マイク / ラインスイッチ、ボリューム、そして切り替え可能な EQ モード (FLAT/BOOST) を搭載しています。アンプは頑丈なアルミニウム構造になっており、移動時の安定性だけでなく熱放散にも効果的です。



### FEATURES

- 127 dB 最大 SPL
- 800 W Peak のクラス D アンプを搭載
- 内蔵 DSP で RCF 独自の FIRPHASE 技術を実現
- 10" ウーファーを搭載
- 1" 高域ドライバーを搭載 (1.5" ボイスコイル, マイラードーム)
- 537 × 337 × 315 mm (H × W × D)
- 12.2 kg

## TECHNICAL SPECIFICATIONS

音響仕様	再生周波数帯域	50 Hz - 20000 Hz
	最大出力音圧 @ 1m:	127 dB
	水平指向角	90°
	垂直指向角	70°
ドライバー構成	高域コンプレッションドライバー	1.0" (1.5" v.c.) × 1
	低域ウーファー	10" (2.0" v.c.)
パワー	トータルパワー	800W Peak, 400W RMS
	高域	200W Peak, 100W RMS
	低域	600W Peak, 300W RMS
	冷却方法	対流式
入出力	入力信号	バランス / アンバランス
	入力端子	XLR, フォン
	出力端子	XLR
	入力感度	-2 dBu/+4 dBu
	マイク入力感度	-32 dBu
プロセッサー部	クロスオーバー周波数	1800 Hz
	保護	Thermal, RMS
	リミッター	ソフトリミッター
	コントロール	Volume, Boost, Mic/Line
物理仕様	キャビネット材質	ポリプロピレン複合材
	ハードウェア	M10 × 2
	ハンドル	天面 × 1
	ポールマウント / キャップ	搭載
	グリル	スチール
	色	黒
製品寸法	H × W × D	537 × 337 × 315 mm
製品質量		12.2 kg
梱包寸法	H × W × D	600 × 396 × 372 mm
梱包質量		14.8 kg
製品番号	ART310-A MK4	13000538

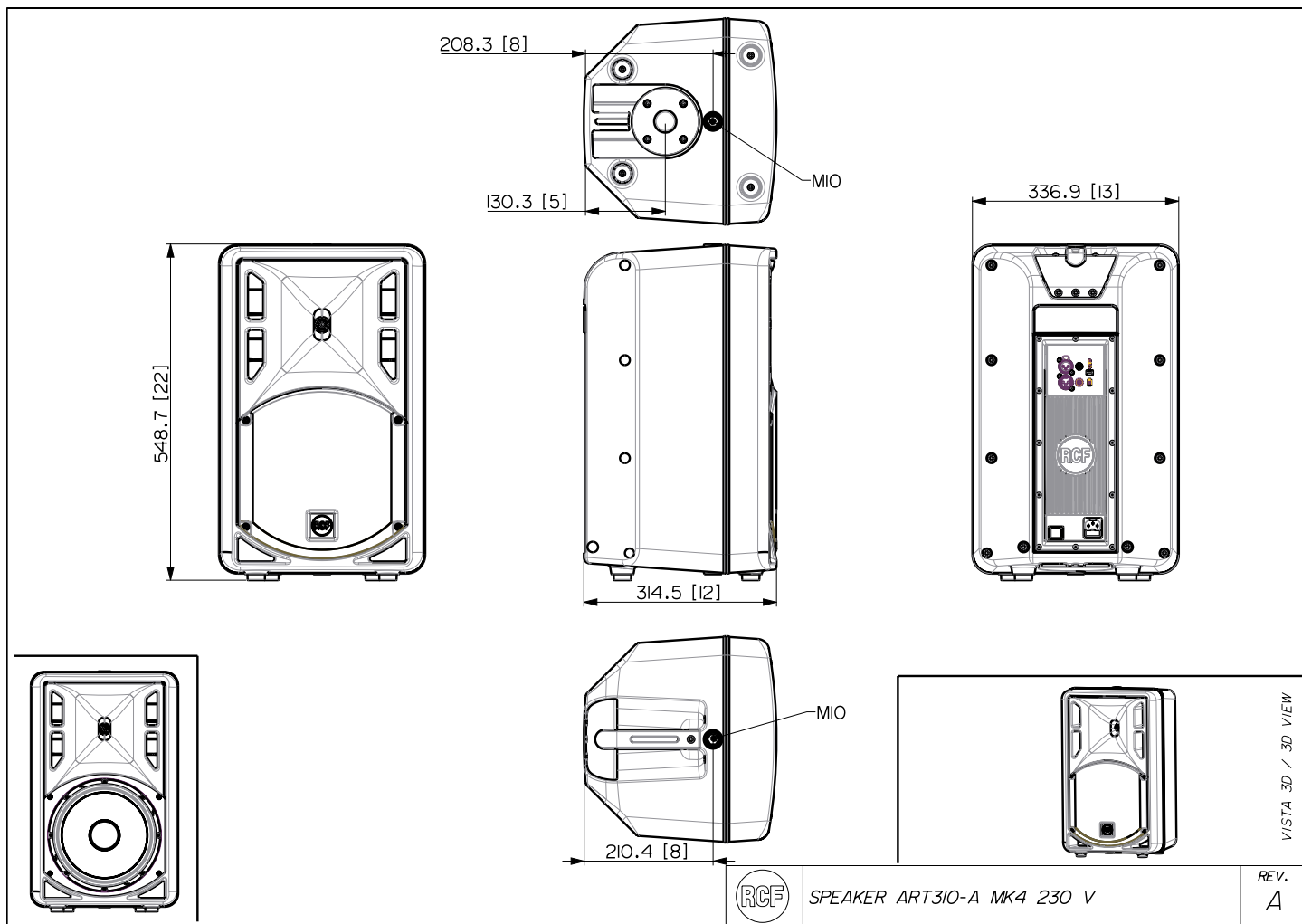

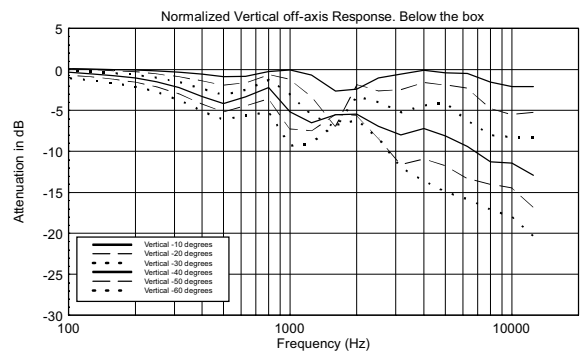
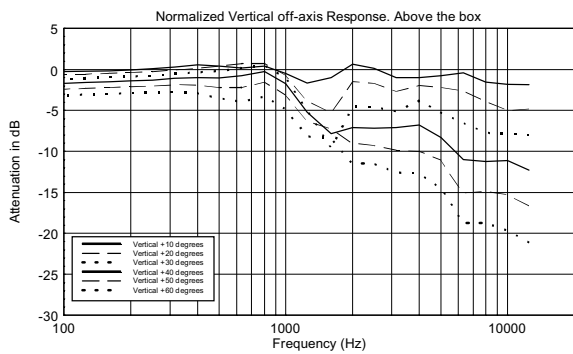
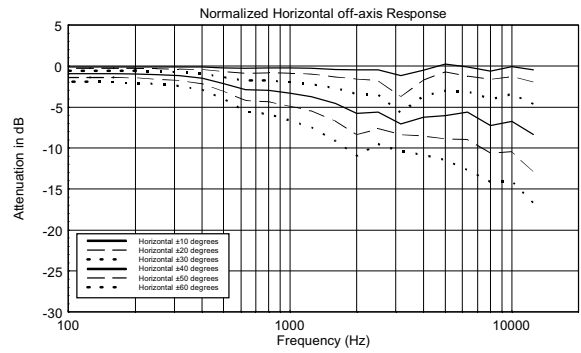
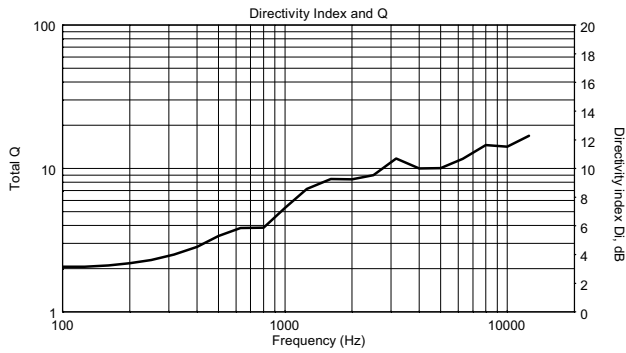
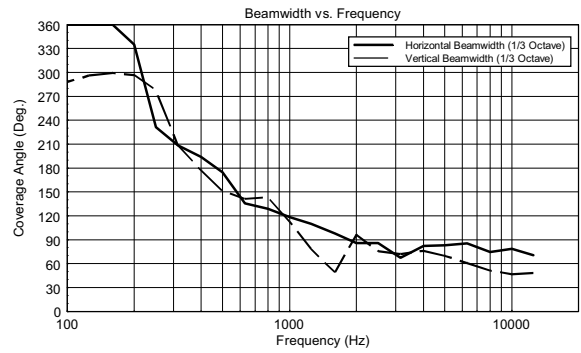
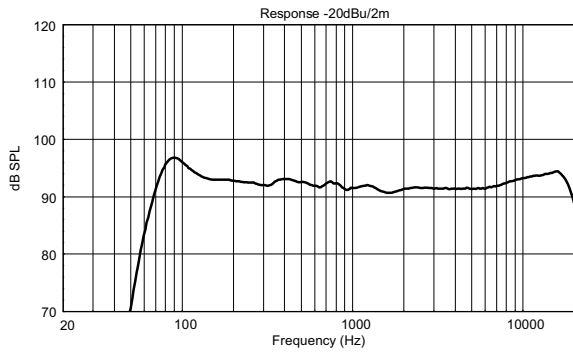

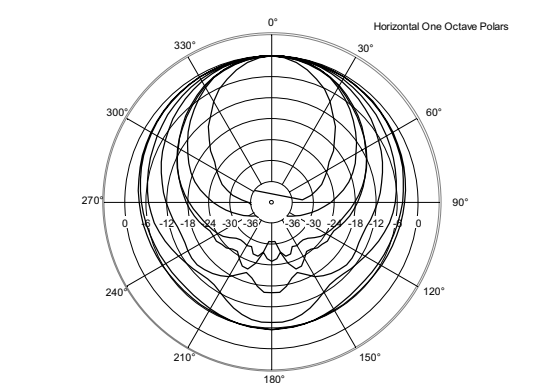
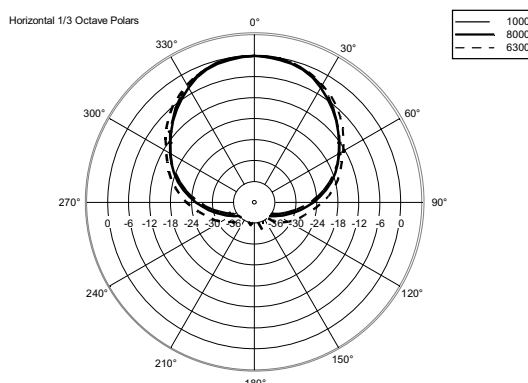
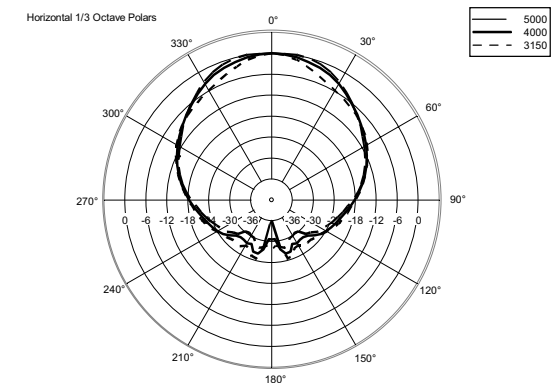
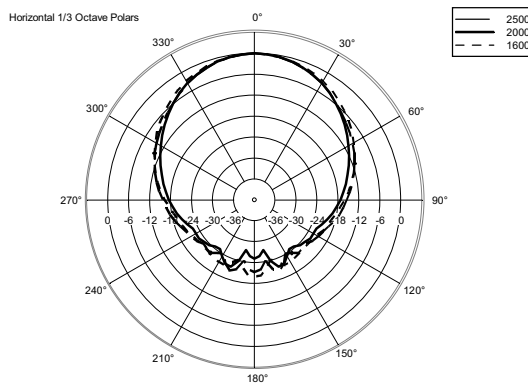
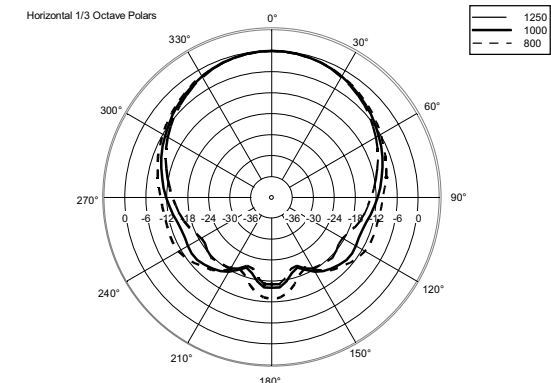
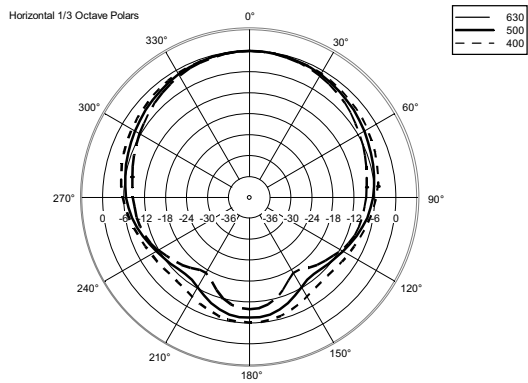
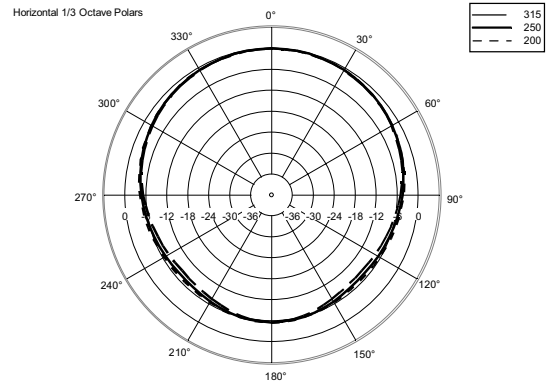
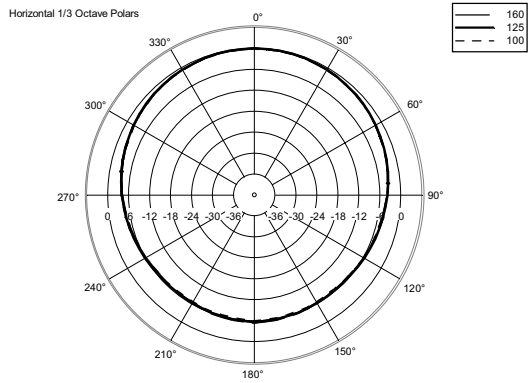

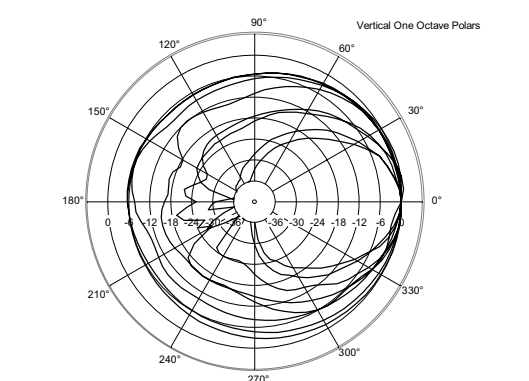
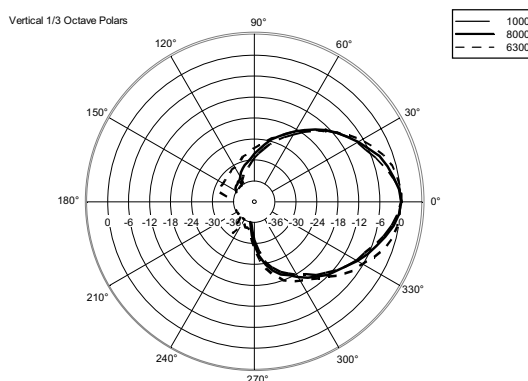
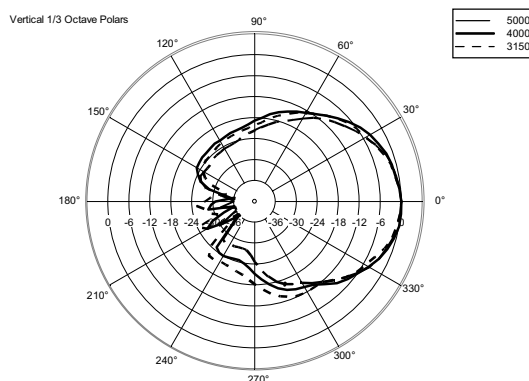
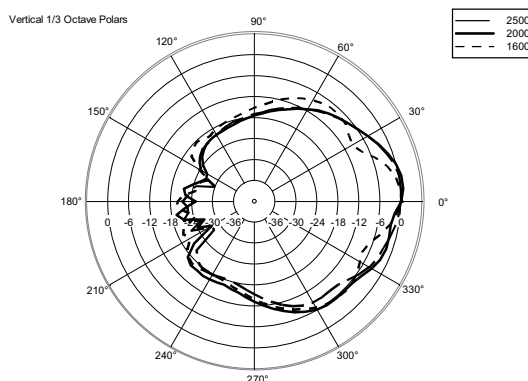
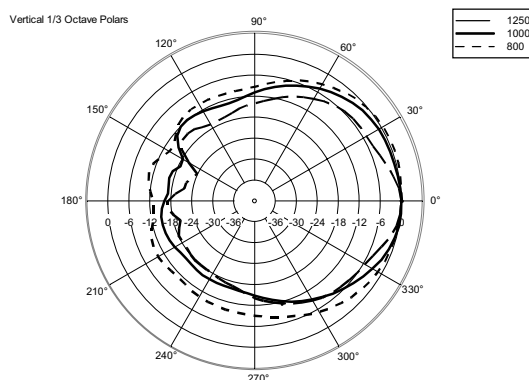
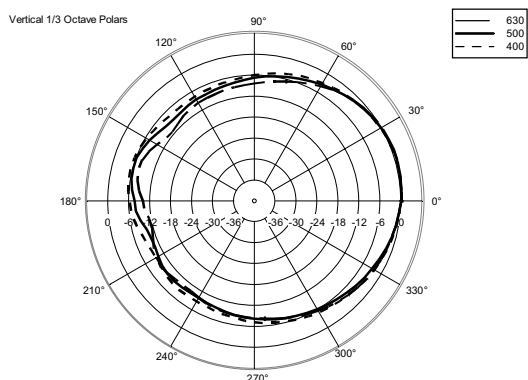
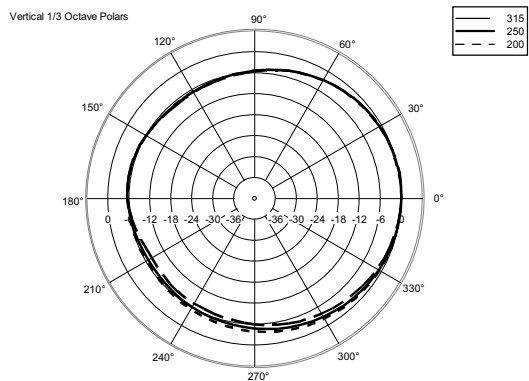
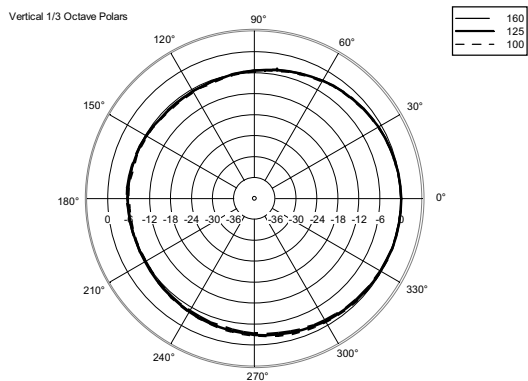

## ACCESSORIES



**ART310 COVER**  
ART310 用カバー

PN: 13360044



**AC ART310 H-BR**  
ART310 用水平ブラケット (1 本用)

PN: 13360042

